



胃部エックス線検査ってこんな感じ

出典：「胃X線検診安全基準」日本消化器がん検診学会 関東甲信越地方会

1 発泡剤を飲みます。



小瓶の中の白い粉をすべて少量のバリウムで飲みます。だんだん胃が膨らんでいき、ゲップが出やすくなります。



検査終了までゲップは我慢しましょう。

2 バリウムを飲みます。



こぼさないように気をつけて全量お飲みください。

3 撮影台に立ちます。

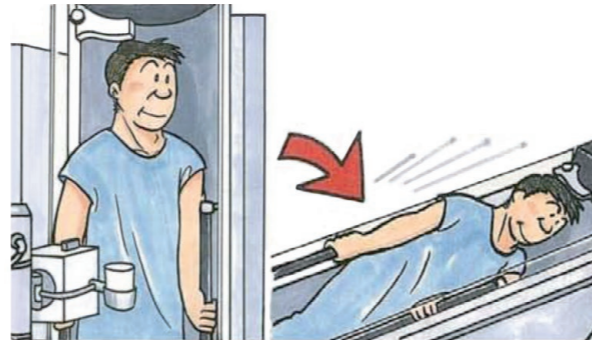

両側の手すり棒をつかみ、左斜め前を向いて立ってください。台が倒れていきます。

4 右回りに3回、回転してください。



5 いよいよ撮影開始です。

いろいろな体の向きで撮影します。

【横向き】

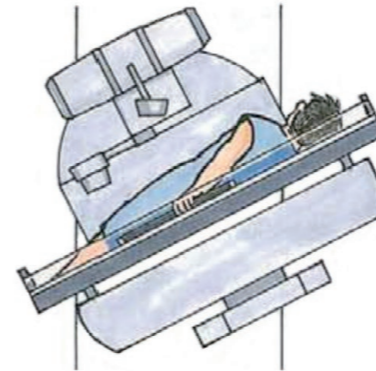

【左横向き】

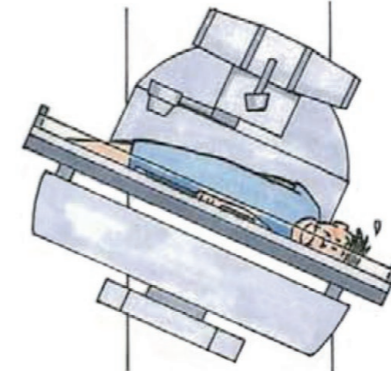

【前かがみ】など



★手すりをしっかり握りましょう★

6 中ほどに、うつ伏せで頭を下げる姿勢があります。



肩あてをしますが、危ないので手すりを内側からしっかり握ってください。

頭が強く下がりますが、すぐ終わりますのでこらえてください。

7 台が立って止まったら検査終了です。



お疲れさまでした。



検査結果が良いといいな